

HALTERUNG VX-H-EF3-... (DATENBLATT)

FIXTURE VX-H-EF3-... (DATA SHEET)

Kennwerte für Typ VX-H-EF3-...

Deckenprofil = ebene Flächen Typ 3 (EF3)
 Baulänge = (0250/0500/1000) mm
 Kennzahl für Reduzierfittingsgröße = (DN 20)

Parameter for type VX-H-EF3-...

Ceiling profile = flat surfaces type 3 (EF3)
 Construction length = (0250/0500/1000) mm
 Code for reducer fitting size = (20 NB)

von den Seiten schraubbar

screwable from sides

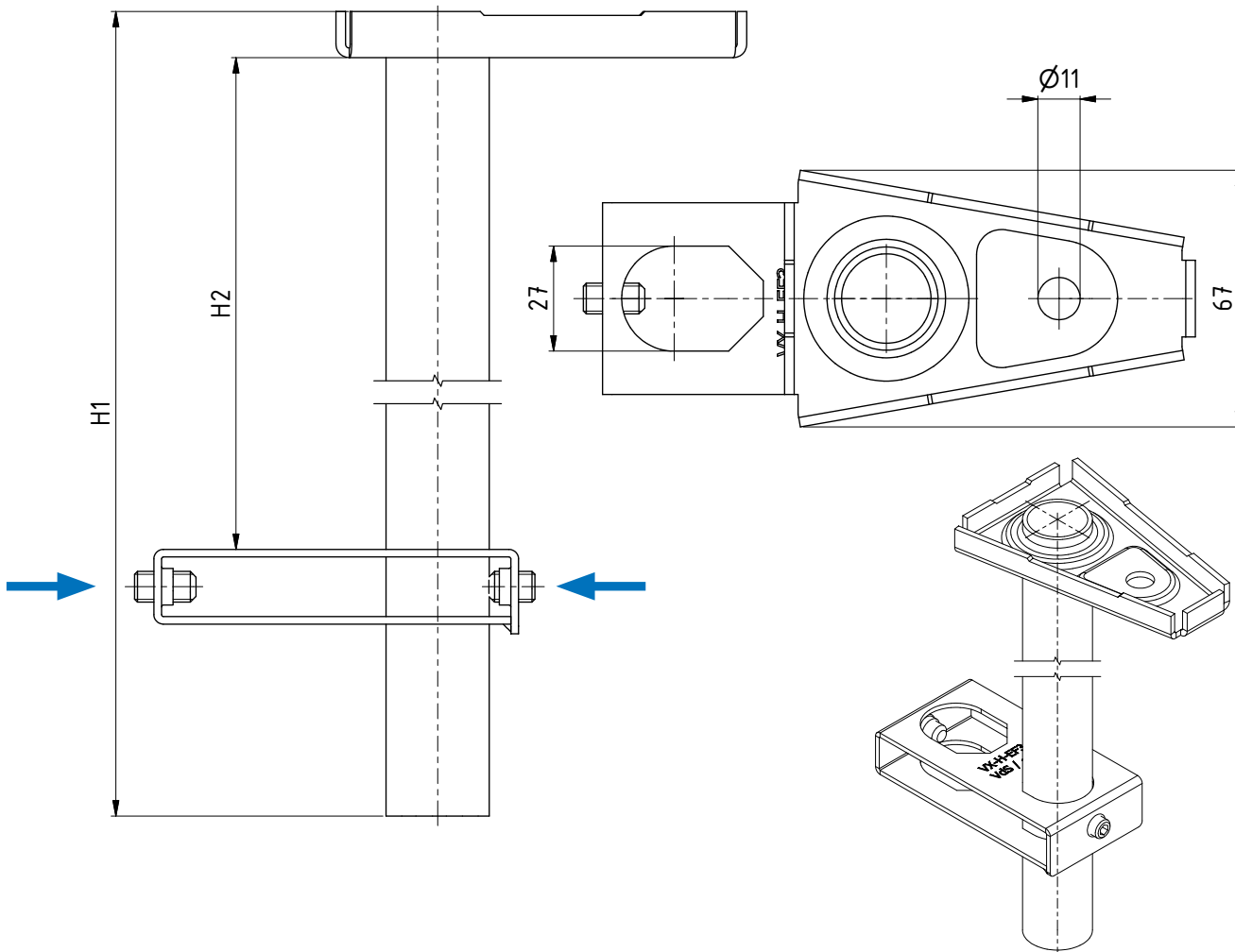

Typ	Artikel-Nr.	Flexschlauch Nennweite [DN]	H1 [mm]	H2 max. [mm]	Anzugsmoment [Nm]	Gewicht [kg]	Zulassungen
Type	Article-No.	Flexhose Nominal size [NB]	H1 [mm]	H2 max. [mm]	Torque [Nm]	Weight [kg]	Approvals
VX-H-EF3-0250	280-3021-02	20/25*	250	238	5/10	0,539	VdS/FM
VX-H-EF3-0500	280-3021-05	20/25*	500	468	5/10	0,818	VdS/FM
VX-H-EF3-1000	280-3021-10	20/25*	1000	968	5/10	1,375	VdS/FM

* mit Sprinkleranschluss DN 15 (1/2")
 z. B. Flexschlauch VX-G1-2515-00-...

* With sprinkler connection 15 NB (1/2")
 e. g. Flexhose VX-G1-2515-00-...

Technische DatenMaterial

Schlauchschellen: S235JR verzinkt
 Halterungen: S235JR verzinkt
 Querrohr: S235JR verzinkt

Einsatztemperatur

min. - 20 °C bis max. 110 °C

Montagewerkzeug

Innensechskantschlüssel 4 mm

Normteile

Gewindestifte M8 x Länge (verzinkt)
 gemäß DIN EN ISO 4029; 4026; 4027

Gewinde

Innengewinde M8
 gemäß DIN 13-1

Nenngröße

für Flexschläuche DN 20, DN 25

Zulassungen

G 4020001
 G 4020002

**Technical data**Material

Hose clamps: S235JR galvanized
 Fixtures: S235JR galvanized
 Crossbar: S235JR galvanized

Temperature of use

min. - 20 up to max. 110 deg. C

Assembly tool

Allen key, size 4 mm

Standard parts

Set screw M8 x Length (galvanized)
 as per DIN EN ISO 4029; 4026; 4027

Threads

Inner threads M8
 as per DIN 13-1

Nominal size

for Flexhoses 20 NB, 25 NB

Approvals

G 4020001
 G 4020002



HALTERUNGEN FÜR EBENE FLÄCHEN, VX-H-EF3-...

FIXTURES FOR FLAT SURFACES, VX-H-EF3-...

Montageanleitung

Halterung-Typ (Abmessung), entsprechend der Montagesituation (Deckenhöhe) auswählen. Die Darstellung zeigt exemplarisch den Typ VX-H-EF3-0250. Der Montageablauf ist für alle Halterungen vom Typ VX-H-EF3-... gleich.

1. Halterung auf der ebenen Fläche (z. B. Gebäudedecke) so ausrichten, dass der Schlauchdurchlass von Halterung und Deckenpaneel übereinander liegen.

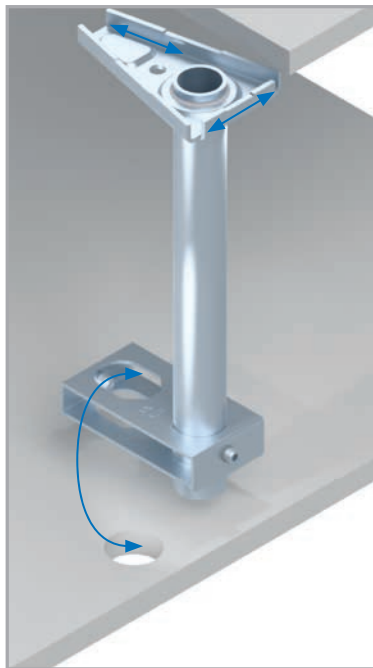

Mounting instruction

Select the best bracket type (dimensions) for the installation situation (ceiling height). The illustration shows type VX-H-EF3-0250 as an example. The installation process is the same for all type VX-H-EF3-... brackets.

1. Align the bracket on the flat surface (such as a building ceiling) so that the hose openings on the bracket and ceiling panel match up.

2. Dazu die Halterung entsprechend der Einbausituation einstellen und die Länge/Position durch Anziehen (5 ... 10 Nm) des Gewindestiftes (SW 4 mm), fixieren. Ständer, wenn erforderlich, kürzen.

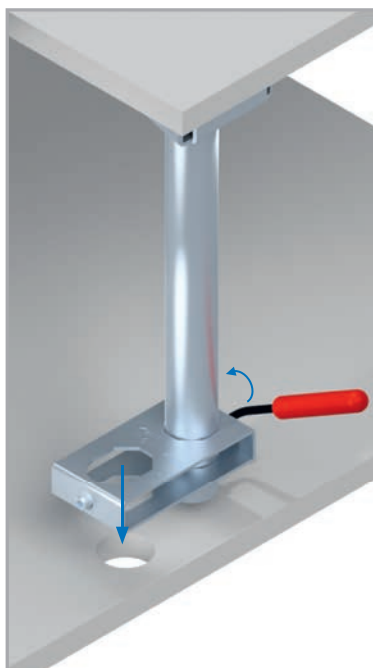

2. To do so, adjust the bracket according to the installation situation and fix the length/position by tightening (5 ... 10 Nm) the grub screw (size 4 mm). Shorten stands, if necessary.

FIXTURES FOR FLAT SURFACES, VX-H-EF3- ...

3. Position der Halterung auf der ebenen Fläche fixieren. Dazu die Halterung mit geeigneter Schraube Durchmesser 10 mm (nicht im Lieferumfang enthalten) befestigen. Schraube fest anziehen (10 ... 15 Nm).



3. Fix the position of the bracket on the flat surface. To do so, attach the bracket using a suitable screw with a diameter of 10 mm (not included in the scope of delivery). Tighten the screw (10 ... 15 Nm).

4. Flexschlauch-Reduzierfitting DN 20 (SW 27) von oben in den Schlauchdurchlass stecken. Reduzierfitting vertikal ausrichten und die Endposition, durch Anziehen (10 Nm) des Gewindestiftes (SW 4 mm), fixieren. **Achtung:** Torsionsbelastung auf den Flexschlauch vermeiden.



4. Insert the DN 20 (size 27) Flexhose reducer fitting into the hose opening from the top. Align the reducer fitting vertically and fix the final position by tightening (10 Nm) the threaded pin (size 4 mm). **Attention:** Avoid torsional load on the Flexhose.

5. Sprinklerkopf 1/2" eindichten und mit dem Gewindeabgang des Reduzierfittings verschrauben. Dabei passende Rosette, zur Abdeckung des Spaltes zum Deckenpaneel, einsetzen. **Achtung:** Montageanleitung des Sprinklerherstellers beachten!

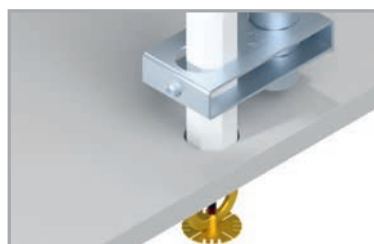

5. Seal the sprinkler head 1/2" and screw into the threaded outlet of the reducer fitting. Use an appropriate rosette to cover the gap to the ceiling panel. **Attention:** Observe the sprinkler manufacturer's installation manual!